



ОАО «ГСКТБ ГА»

Пресс гидравлический

Пресс гидравлический предназначен для облицовывания мебельных щитов шпоном, текстурированной бумагой, пластиком и другими материалами.

ТЕХНИЧЕСКАЯ ХАРАКТЕРИСТИКА

Наименование параметра	Величина параметра
1 Максимальные размеры мебельного щита, мм	2100x900x65
2 Количество одновременно обрабатываемых щитов, шт.	2
3 Просвет между нагревательными плитами, мм	75
4 Режим работы пресса	Ручной, автоматический
5 Усилие прижима, кН	до 2000
6 Длительность выдержки под давлением, мин.	0,5-10
7 Мощность электронагревателей, кВт	42
8 Нагрев плит	Индукционный
9 Время первоначального нагрева плит, мин.	30
10 Поддержание температуры плит	Автоматическое
11 Мощность электродвигателя, кВт	7,5
12 Габаритные размеры пресса, мм: длина; ширина; высота	3800 1840 1820
13 Масса пресса, т	7,5
14 Цена	Договорная

ОБЩИЙ ВИД ПРЕССА ГИДРАВЛИЧЕСКОГО ОБЛИЦОВОЧНОГО

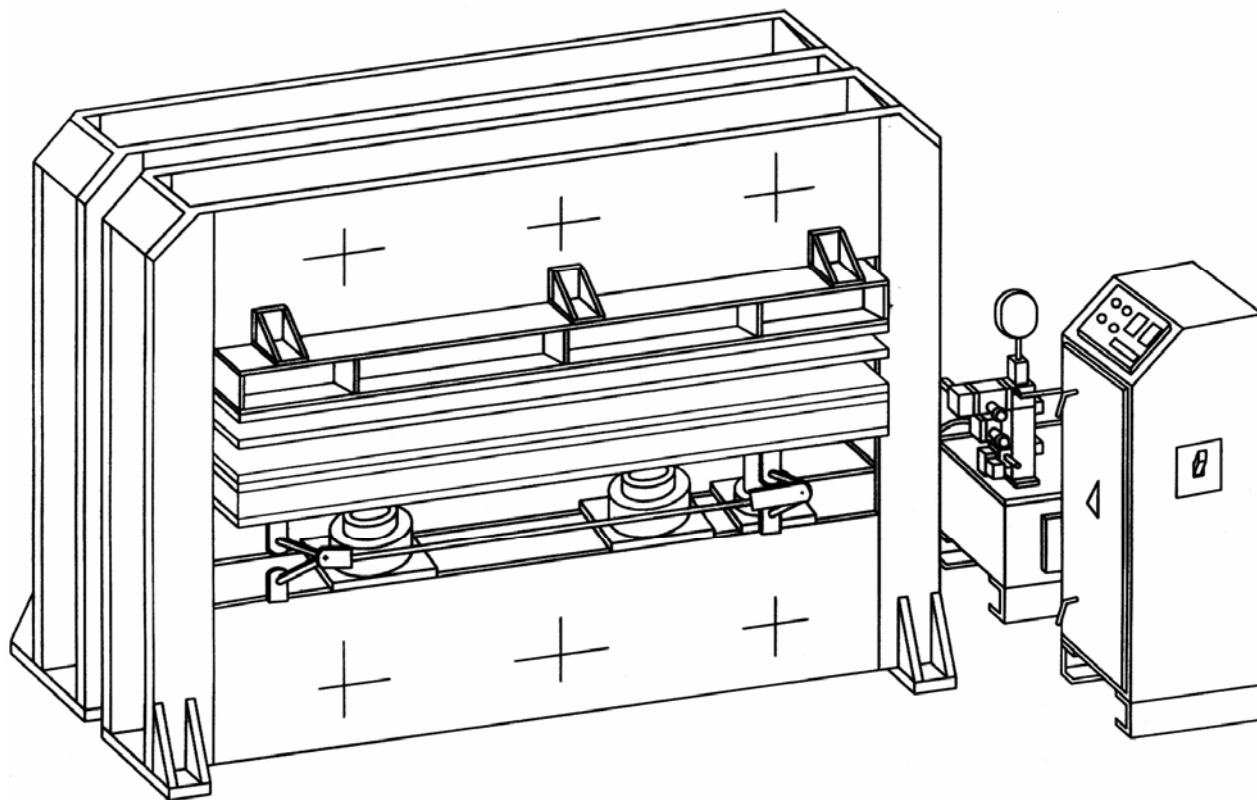

Республика Беларусь
Гомель
246629, Советская, 145

тел. 10(375 232) 68 40 80
факс 10(375 232) 68 31 40, 68 33 60

КР Е4 3114-01/06.98